

PHC

점 화 코 일



Korea No.1 Aftermarket
Ignition Coil

PHC

점 화 코 일

PHC, Korea No.1 Aftermarket Auto Part Brand

PHC 에프터마켓은 우수한 품질과 서비스를 통해 전세계 시장을 선도하고 있습니다.

PHC 점화 코일은 현대, 기아, 쉐보레, 쌍용, 르노삼성 등 국내 대표 브랜드 차종 뿐만 아니라 수입 브랜드 차량에 적용되는 다양한 제품을 취급하고 있습니다.

오랜 경험과 엄격한 생산, 품질 관리를 통해 우수한 품질의 이그니션 코일을 합리적인 가격에 제공하고 있습니다.



적용 브랜드
국내 차종 외



인증서
2

High Quality Wide Range



제품 타입

시가코일, 플러그탑코일, 코일레일,
블록레일, 싱글엔디드코일

인증서

IATF16949 / ISO9001

점화 코일 타입 & 적용차종

시가코일



플러그탑코일



코일레일



블록레일 /
싱글엔디드코일



적용 차종

현대, 기아, 르노삼성, 쌍용, 쉐보레, 지엠대우, 독일 4사 외

제품 특징 1



- 고성능 PBT 재질
- 뛰어난 기계적 성능

- 고온 저항 캡
- 연면 및 마모 방지

- 높은 효율의 자기 전도 재질
- 간섭 방지

- 고품질의 스틸 재질
- 녹, 부식 방지



- 고온 내성의 절연 구리스 사용
- 180°C 저항의 오일 씰



- 고밀도 레진
- 온도 저항 : -45°C 에서 130 °C 까지

제품 특징 2

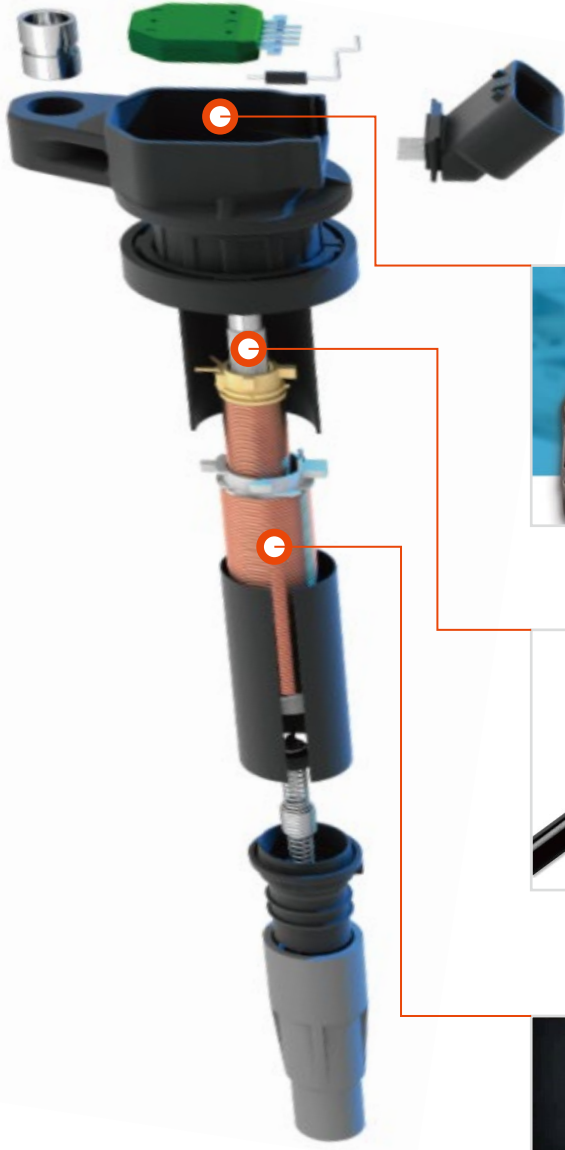

- 모듈
- 최고의 점화 모듈 기술
- 안정적인 점화 컨트롤



- 철심
- 지향성 실리콘 강철 코어
- 점화력 향상



- 고전압 애나멜 와이어
- 100% 독일제 에나멜 와이어
- P180 등급

제품 특징 3



생산 공정 제품 개발 인증서

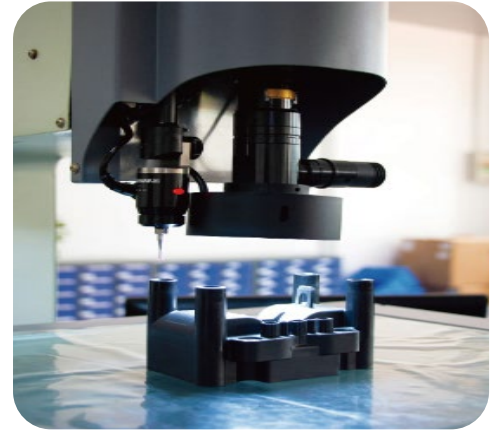
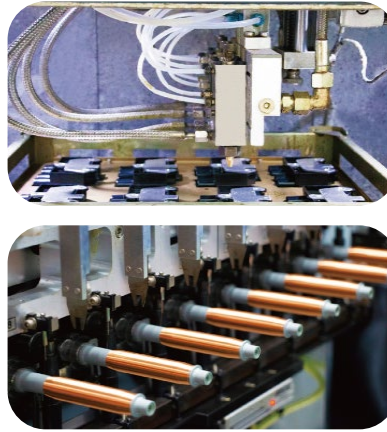
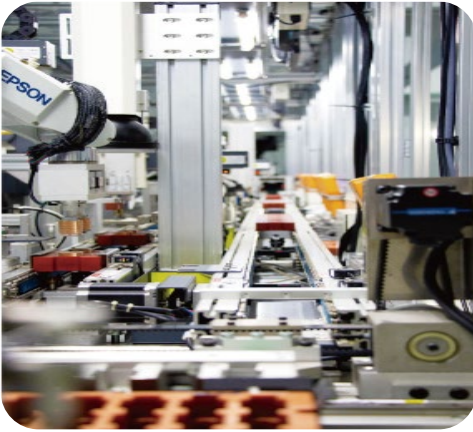

최첨단 기술, 자동화 생산 라인

PHC 점화 코일은 공정 제어 시스템 및 최첨단 장비를 갖춘 자동화 생산 라인에서 제조되며, 안정적이고 견고한 시스템을 기반으로 합니다. 모든 생산 공정을 철저히 모니터링하여 우수한 품질을 제공할 수 있도록 최선을 다 하고 있습니다.

OE 품질

PHC 점화 코일은 최첨단 기술을 기반으로 제조되며, 성능적으로 OEM 제품과 유사한 품질을 제공 하고있습니다.

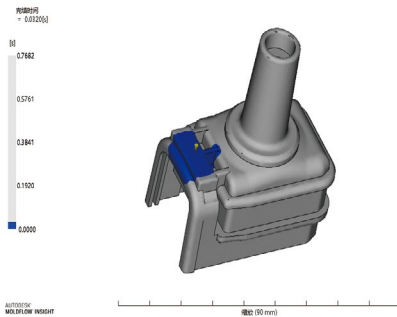

신제품 개발

PHC는 매년 점화 코일 시장의 트렌드와 고객의 니즈에 빠르게 대응하며 신규 제품 개발에 힘쓰고 있습니다. 매년 신규 제품을 개발하며 혁신을 위해 최선을 다하고 있습니다.

인증서

IATF16949 / ISO9001



포장 품질 보증



포장

PHC 점화 코일은 비닐백, 인박스, 아웃박스 총 3단계에 걸쳐 포장됩니다.
이러한 과정 덕분에 제품이 운송 중에 떨어져도 파손 위험이 없습니다.
또한, 박스가 모든 크기의 제품에 알맞게 적용되어 모든 제품에 포장 가능합니다.

품질 보증

고품질, 자동화 생산 시스템, 빠른 제품 피드백

PHC의 엄격한 품질 관리 시스템을 통해 PHC 제품의 품질 결함이 없도록 철저히 관리하고 있습니다. PHC는 언제나 고객 만족을 위해 노력하고 있으며, 고객의 요청에 항상 준비되어 있습니다.

PHC

연락처

Tel. +82-2-734-3730 / +82-54-930-0543

E-mail. marketing-vphi@vph.com

웹사이트

홈페이지 : www.koreavaleo.com

웹 카탈로그 : www.kor.phcvaleo-webcat.com



QR코드를 스캔하면 웹 카탈로그로 이동합니다.

(유)브이피에이치아이